

FÖHN NT74



Juegos Biosaludables

CERTIFICADO
EN 16630
SEGURIDAD

Los Juegos Biosaludables permiten ejercitar todas las partes del cuerpo a personas mayores en espacios públicos y privados de forma ociosa.

Beneficios Saludables

PIES: Favorece la función cardíaca. Mejora la coordinación de las articulaciones y la musculatura de las piernas.

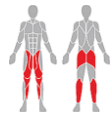

Uso

Sentado en la silla y con los pies en los pedales, pedalear.



Materiales y Procesos

1. Los postes son de tubos de acero galvanizado de 114 mm de diámetro, con base de anclaje con 4 orificios para tacos metálicos de expansión M12X100. El resto de tubos son redondos de acero galvanizado, en diferentes diámetros 33/38/48/60 mm.

2. Los cubretornillos son de aluminio y ofrecen gran resistencia a la rotura. Los asientos, respaldos y peanas son de polietileno. Las fijaciones de algunas funciones se realizan con abrazadera de acero y tornillería de acero inoxidable.

3. En el proceso de pintado, se aplica un tratamiento previo de fosfatado para limpieza y mejora de adherencia, para el posterior recubrimiento en polvo electrostático basada en resina epoxi, y finalmente secado al horno a altas temperaturas.

Dimensiones

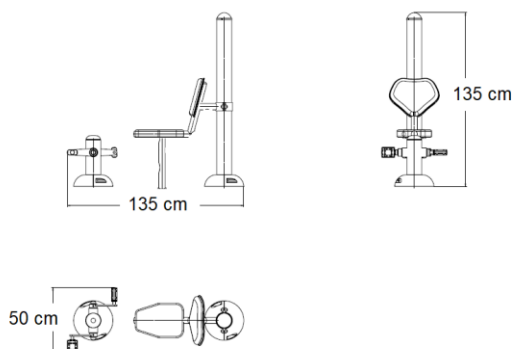

Cimentación

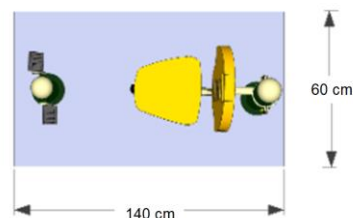

Largo: 135 cm x Ancho: 50 cm x Alto: 135 cm

Área Seguridad: 435 cm x 350 cm.
Datos de hormigón: 140 cm x 60 cm x 15 cm.